

C 2120 A / C 2121 N

Typ	Motor
C 2120 A / C2121 N.210	160 kW EURO V
C 2120 A / C 2121 N.240	185 kW EURO V.
C 2120 A / C 2121 N.275	205 kW EURO V.

4 x 2

		Celková hmotnost			Pohotovostní hmotnost			Užitečná hmotnost		
		Přední náprava	Zadní náprava	Celkem	Přední náprava	Zadní náprava	Celkem	Přední náprava	Zadní náprava	Celkem
C 2120 N	Technická	8 000	12 600	20 600	3 550	2 000	5 550	4 450	10 600	15 050
C 2121 N	Technická	9 000	12 600	21 600	3 550	2 000	5 550	5 450	10 600	16 050

ROZMĚRY (m)

	WB ⁴⁾	TL	VA	AE	AB	AC	CB	CZ	HA ⁵⁾	HA ⁶⁾	HV ⁵⁾	HV ⁶⁾	CH	RB	SB	TB
C 2120 N	3,55	5,98	1,52	0,73	0,91	0,10	0,05	2,32	1,02	1,05	1,02	1,05	1,74	0,78	1,53	2,20
C 2121 N	3,55	5,98	1,52	0,73	0,91	0,10	0,05	2,16	1,02	1,05	1,02	1,05	1,74	0,78	1,53	2,20

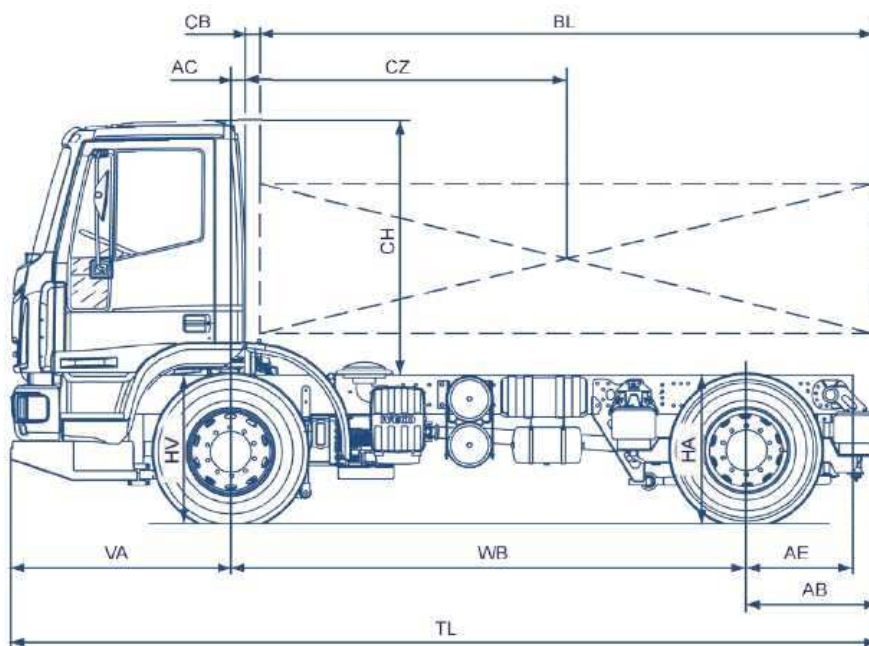
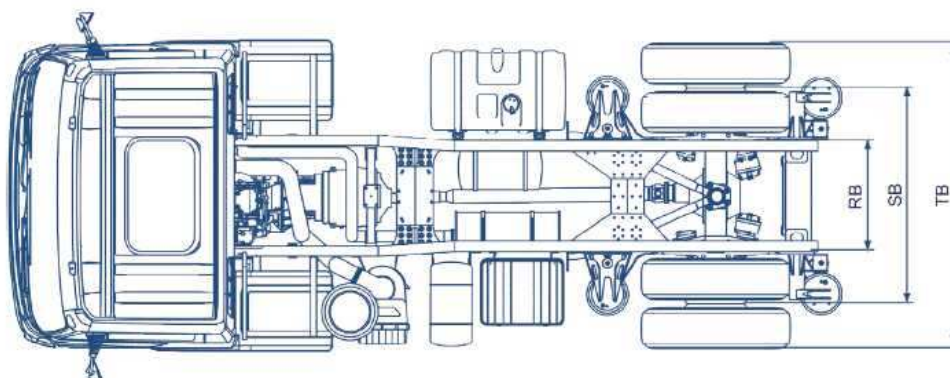



MOTOR

C2120 A / C 2121 A 210
 Typ : E 22 Tector
 Max. výkon : 160 kW (217pk) / 2 700 ot./min
 Max. kroutící moment : 680 Nm / 1200-2100 ot./min.

C 2120 A / C 2121 A 240
 Typ : E 25 Tector
 Max. výkon : 185 kW (251pk) / 2 700 ot./min
 Max. kroutící moment : 850 Nm / 1250-2100 ot./min

C 2120 A / C 2121 A 275
 Typ : E 28 Tector
 Max. výkon : 205 kW (279pk) / 2 500 ot./min
 Max. kroutící moment : 950 Nm / 1250-2100 ot./min

Popis motoru

Pracovní cyklus vznětový, 6 válců v řadě, 4 ventily na válec, chlazený kapalinou, přeplňovaný s mezichadičem plnicího vzduchu
 Zdvihový objem : 5,88 l
 Vrtání a zdvih : 102 x 120 mm
 Kompresor : 360 cc
 EURO IV.
 Hluk : 80 dB(A)

PŘEVODOVKA

Typ : automatická ALLISON MD 3060 P
 5 stupňů vpřed, 1 vzad
 Převodový poměr : 3,49 – 0,75 : 1

PŘEDNÍ NÁPRAVA :

Typ NOG 09222 - IVECO
 Pevná, říditelná
 Technické zatížení : 9 000 kg

ZADNÍ NÁPRAVA :

Typ: APS 13221 - IVECO
 Pevná, hnací s mechanickou uzávěrkou diferenciálu
 Převod : 6,14 : 1
 Technické zatížení 13 000 kg

PODVOZEK

Rám :
 Rozměr podélníku : 270x75x8 mm
 Palivová nádrž : 180 l
 Plastový přední nárazník

PÉROVÁNÍ :

Přední náprava : vzduchové pérování s dvěma vaky, teleskopické tlumiče, stabilizátor,
 Zadní náprava : vzduchové pérování se čtyřmi vaky, teleskopické tlumiče, stabilizátor,

ŘÍZENÍ :

Levostranné monoblokové hydraulické s posilovačem

Poloměr otáčení

- stopový 7,0 m
- obrysový 7,7 m

PNEUMATIKY

- Ráfky
- přední náprava : 2x 9,00 x 22,5
 - zadní náprava : 4x 8,25 x 22,5
- Pneu
- přední náprava : 2x 315/80 R 22,5
 - zadní náprava : 4x 295/80 R 22,5

BRZDOVÝ SYSTÉM

Provozní brzdy – kotoučové PN i ZN vzduchem chlazené
 Pneumaticko- hydraulická brzda ovládaná pedálem, ovládá všechny 4 kola s 2 hydraulickými okruhy a dvěma nezávislými pneumatickými okruhy
 Parkovací brzda – pružinová
 Motorová brzda – nezávislé ovládání

ELEKTRICKÁ INSTALACE

Napětí 24 V
 Alternátor 90 A
 Baterie 2 x 12 V 143 Ah

KABINA

Krátká kabina , hydraulicky sklopná, 4-bodově uložená, 2 elektricky stavitelná vyhřívaná zrcátka
 Vzduchově odpružená sedačka řidiče
 Dvojitě sedadlo pro spolujezdce
 Digitální tachograf pro 2 řidiče
 Bezpečnostní 3-bodové pásy
 Elektricky ovládané okna z místa řidiče

PŘÍPLATKOVÁ VÝBAVA

Jiný rozvor
 Ukazatel přetížení zadní nápravy
 Imobilizér
 Ocelový nárazník
 Klimatizace

Prodejce :



Farid Comercia s.r.o.

Hradištská 167
 294 02 Kněžmost
 tel: + 420 326 784 040-2
 fax: +420 326 784 043
 e-mail: obchod@autocom.cz
www.autocom.cz

